

臥滾式貼標機

CVC 352



CVC 352 臥滾式貼標機適用於多種尺寸的預充填針管 (Pre-filled syringe)、甌瓶 (Vial)、安瓶 (Ampoule)、玻璃卡式瓶 (Cartridge)、瞬間黏劑 (Super glue)、蠟筆 (Crayon)、電池 (Battery) 等無法站立之長筒瓶貼標 (底部不平或重心不穩) 貼標, 能精準將自黏標籤黏貼上。

搭配美國專利 Self Set™ 自動檢測設定系統, 輕鬆按下自動設定鍵即可自動設定各種貼標參數如: 馬達速度初始值、標籤長度、出標速度、吐標長度與貼標位置等搭配編碼器精準計算瓶子尺寸 (瓶寬或瓶徑)、還能將所有設定參數儲存到記憶組內方便更換產品時呼叫使用, Self Set™ 自動檢測設定系統滿足一指輕鬆設定智能貼標的要求。

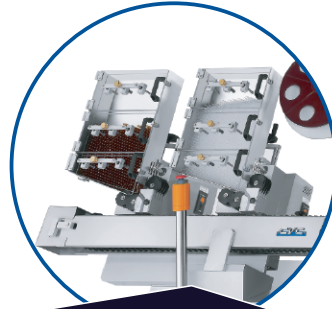

選購配備

- ▲ 水平式雙下料系統
- ▼ 直立式入料裝置

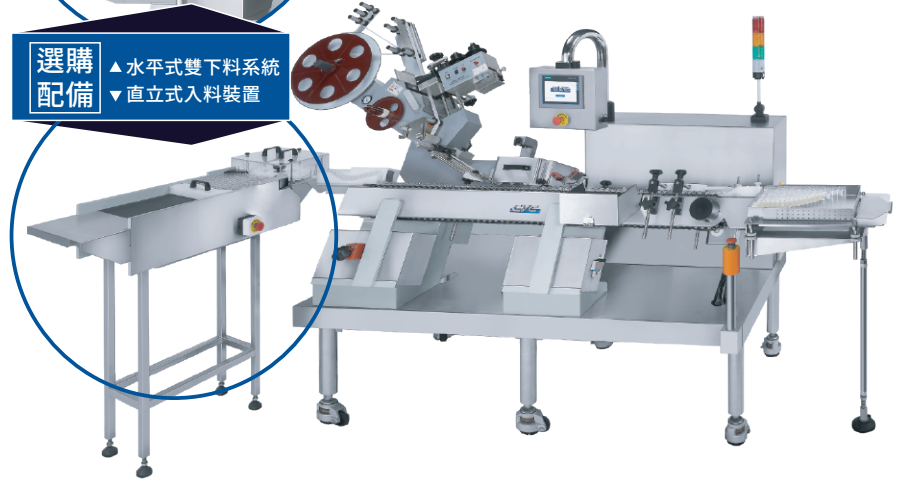

機台特色

- Self Set™ 自動檢測設定系統, 標籤出標速度與標籤吐出長度設置都可自動同步設定。
- 西門子 PLC 控制及 12 吋彩色觸控螢幕組可搭配中文或英文任一語言選擇, 人性化操作介面可顯示所有自動設定參數, 包含 "產品生產數量" 及 "標籤剩餘數量"。更換不同標籤時, 可自動設定標籤電眼感應值, 方便操作設定, 可存取超過 50 組的操作參數設定。
- 生產報表 (Production Report) 及警報報表 (Alarm Report) 等報表的儲存、列印。
- 貼標頭採用伺服馬達驅動控制。
- 貼標準度 $\pm 1\text{mm}$ 。
- 後側斜收料組。
- 主機結構採用不鏽鋼 304 與鋁合金製造及 FDA 核准的材質製成, 搭配可固定式腳輪。
- 通過 ISO 9001:2015 認證。
- 可提供符合 CE 或 UL/CSA 規範機型。

CVC 352 機器規格

類 型	U4
產 能	最高可達每分鐘 300 瓶 (需依客戶樣品實測為準) 出標速度: 70 公尺/分鐘
適用尺寸	標籤: 長度: 15-75 mm 寬度: (依貼標頭部型號適用) A: 15-39 mm B: 15-96 mm 瓶子: 瓶徑: $\varnothing 10-24$ mm (取決於輸送帶寬度) 瓶高: 40-70 mm
電 壓	220 V, 50/60 HZ, 1 PH
耗 電 量	1,100 VA [5 A]
氣 壓	6 bar [87 psi]
耗 氣 量	78.5 NL/min [2.8 CFM] (搭選配排瓶及熱燙打印機)
機器尺寸 (長x寬x高)	3,585 x 1,205 x 1,890 mm [含輸送帶尺寸]
機器淨重	605 kg
噪 音 值	≤ 75 dB

刊載機台設備功能、規格及圖片等, 僅供參考, 如有更改, 恕不另行通知。

技術規格

選購配備

- 下料盤供料
- 入料轉盤
- C70
- 透明標籤電眼
- 標籤條碼檢測
- 標籤無印字檢測
- 漏貼標籤檢測
- 排瓶
- 排瓶確效
- 警示燈
- 直立收料
- 擠瓶電眼
- 使用者管理(三階密碼)
- 21 CFR PART 11
- OPC UA



熱轉印機

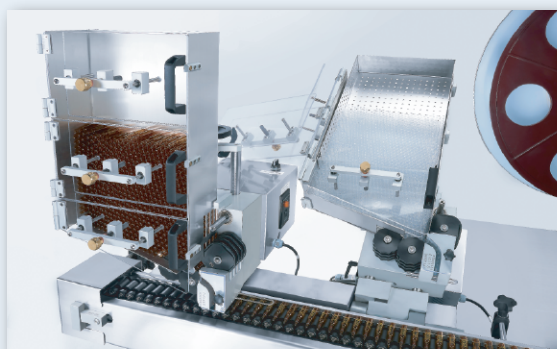

水平式雙下料系統於運行間可補入料

機器視圖

上視圖

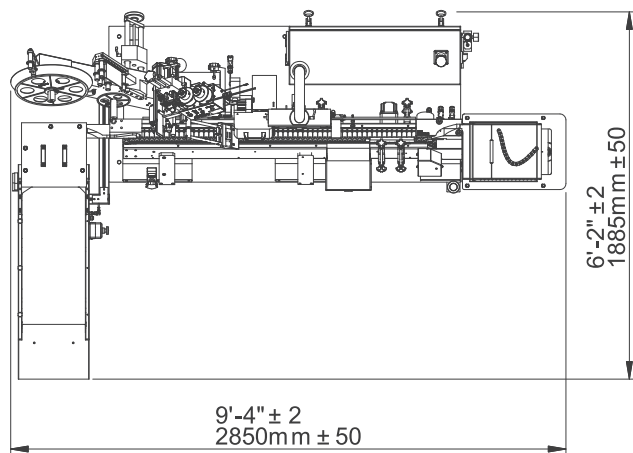

正視圖

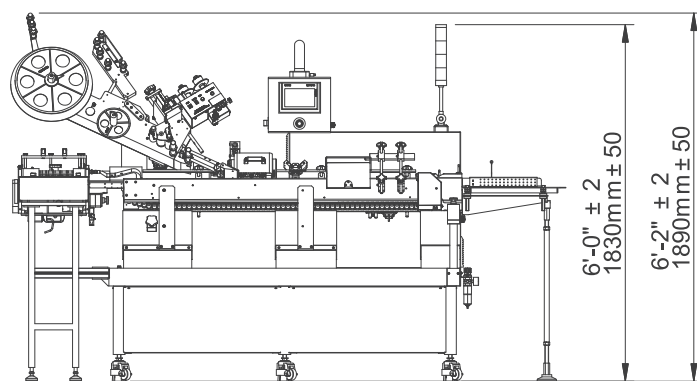

刊載機台設備功能、規格及圖片等，
僅供參考，如有更改，恕不另行通知。



CVC TECHNOLOGIES, INC.
皇將科技股份有限公司



聯絡我們

亞太總部 - 台灣

台中市大里區工業九路190號
Phone: 04 2496-3666 Fax: 04 3705-6555
www.cvctechnologies.com ; www.cvcusa.com
sales@cvctechnologies.com

USA

10861 Business Drive, Fontana, CA 92337
Phone: +1 (909) 355-0311
sales@cvcusa.com

中國

昆山市周市镇康庄路77号 郵編: 215314
Phone: +86 (512) 8363-6368
sales@cvctechnologies.com

印度

601/602, Manmandir Suraksha, Building No.3, Nahur
Village Road, Mulund (W), Mumbai - 400 080
Phone: +91 (22) 2562-1242, +91 (22) 2562-1243
sales@cvctechnologies.com