

間歇式裝盒機 CVC 1600

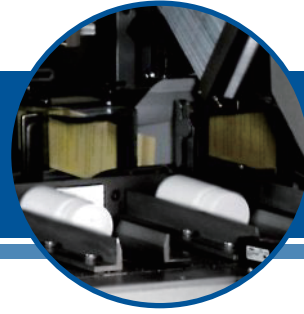

CVC 1600 間歇式裝盒機可自動摺盒、推料入盒後封蓋。適用瓶子、軟膏或鋁塑片裝入盒。

可用的選配項目包括在裝盒時塞入預折說明書和打印日期批號。該機器設計可進行褶盒封蓋，也可以使用搭配熱熔膠進行封盒。

CVC 1600 可以獨立運行，也可以搭配於自動包裝生產線。如藥錠數粒瓶裝線、粉體充填瓶裝線及液體灌裝生產線等。

機台特色

- 適用於各式瓶子，鋁塑與軟膏等產品的裝盒。
- 採用間歇式運動，產能可達每分鐘 40~50 盒。
- 主機の間歇系統採用日本三菱製。
- 三菱(Mitsubishi) PLC 控制系統。
- 操作介面：日本富士8 吋彩色觸控屏或同等級觸控螢幕，易於設定及操作。
- 三階密碼保護及管理功能。
- 紙盒及產品推入錯誤自動警報裝置。
- 入瓶卡瓶警報。
- 扭力過大警報。
- ISO 9001：2015 品保認證。



CVC 1600 機器規格

產 能	最高可達每分鐘 40-50 盒 (以 100 ml 圓瓶裝盒測試，需依客戶樣品實測為準)
適 用 產 品	瓶子、鋁塑、軟膏
適 用 瓶	直徑: \varnothing 11 mm ~ \varnothing 65 mm 高度: 55 mm ~ 200 mm
適 用 紙 盒	最小: 長 60mm 寬 20mm 高 16mm 最大: 長 215mm 寬 100mm 高 70mm
適用說明書尺寸	最小: 長 100mm 寬 15mm 最大: 長 200mm 寬 40mm
電 壓	220 V, 50/60 HZ, 1 PH
耗 電 量	1,500 VA (7 A)
氣 壓	4 bar (60 psi)
耗 氣 量	140 NLit/m (5 CFM)
機 器 尺 寸 (長 x 寬 x 高)	2,490mm x 980mm x 1,660mm
機 器 淨 重	720 kg
噪 音 值	78 dB

刊載機台設備功能、規格及圖片等，
僅供參考，如有更改，恕不另行通知。

技術規格

選購配備

- 軟膏入料輸送帶組
- 鋁塑置放架
- 延長槽式輸送帶
- 客制產品規格更換件組
- 熱熔膠封盒裝置
- 機台採用不鏽鋼包覆
- 日期批號打印裝置
- 預折說明書塞入裝置
- 三色警示燈組
- 符合21CFR Part 11 規範

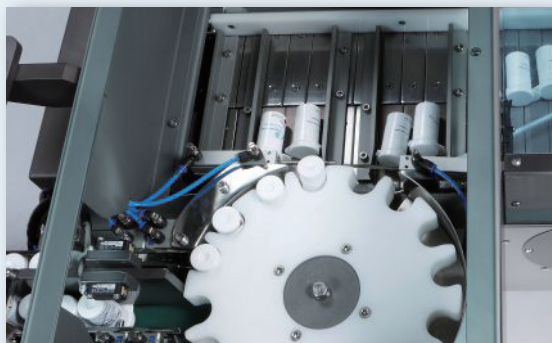

入料系統



熱熔膠封盒裝置



預折說明書塞入裝置

機器視圖

上視圖

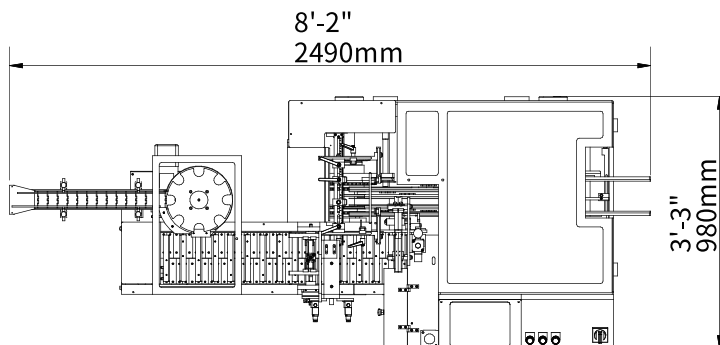

正視圖

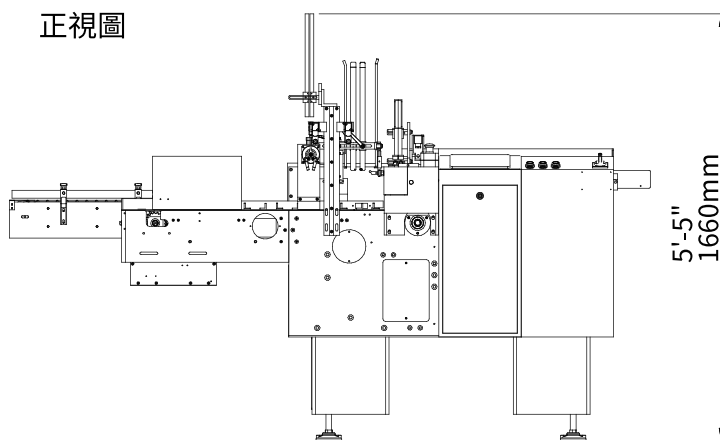

上述相關機器尺寸適用於標準機型。輸送帶可視需求加長；長度可以根據客上述相關機器尺寸適用於標準機型。輸送帶可視需求加長；長度可以根據客戶實際需求而更動。本機可以獨立運行，也可整合到自動包裝線中。所有CVC設備均享有一年保固。歡迎洽詢本公司取得完整的保固內容。



CVC TECHNOLOGIES, INC.
皇將科技股份有限公司



聯絡我們

亞太總部 - 台灣

台中市大里區工業九路190號
Phone: 04 2496-3666 Fax: 04 3705-6555
www.cvctechnologies.com ; www.cvcusa.com
sales@cvctechnologies.com

USA

10861 Business Drive, Fontana, CA 92337
Phone: +1 (909) 355-0311
sales@cvcusa.com

中國

昆山市周市镇康庄路77号 郵編: 215314
Phone: +86 (512) 8363-6368
sales@cvctechnologies.com

印度

601/602, Manmandir Suraksha, Building No.3, Nahur Village Road, Mulund (W), Mumbai - 400 080
Phone: +91 (22) 2562-1242, +91 (22) 2562-1243
sales@cvctechnologies.com