

袋狀乾燥劑投入機

CVC 1103H



CVC 1103H 袋狀乾燥劑投入機，將串包式的乾燥劑，裁切後精準投入瓶內。本機可廣泛適用於製藥、生技與保健瓶裝生產線。

觸控螢幕人機 PLC 控制，簡單好操作；可連接產線維持高產能。

機台特色

- 可安裝於現有的自動生產線。
- 西門子 PLC 控制及 12 吋彩色觸控螢幕組可搭配中文或英文任一語言選擇，人性化操作介面。
- 生產參數記憶組儲存 (50 組以上)。
- 參數設定依類別具有三階密碼保護。
- 生產報表 (Production Report) 及警報報表 (Alarm Report) 的儲存、列印。
- 料捲低料位檢測感應提醒。
- 採用伺服螺桿組分瓶確保高速生產時瓶輸送的穩定性，跑大瓶型時亦可切換為擋瓶氣缸組 (選配)。
- 特殊耐用裁切刀片。
- 可調式出料口高度，適用各式不同瓶子高度。
- 自動偵測來瓶，有瓶才裁切投料，無瓶自動暫停動作。
- 採用伺服馬達、精密光電元件及氣動元件，確保動作精準。
- 自動安全門，於開啟時自動停機。
- 配置活動腳輪，方便機台移動。
- 不鏽鋼機體與 CE 安全防護罩可提供安全防護、免於外部粉塵的汙染，同時也可降低機台操作噪音。
- 主機結構採用不鏽鋼 304 與鋁合金製造，與乾燥劑接觸件主要材質採用不鏽鋼 316 及 FDA 核准的材質製成。
- 通過 ISO 9001:2015 品保認證。
- 可提供符合 CE 或 UL/CSA 規範機型。
- 專為藥廠與營養食品廠之高規格設計，符合 cGMP 規範。

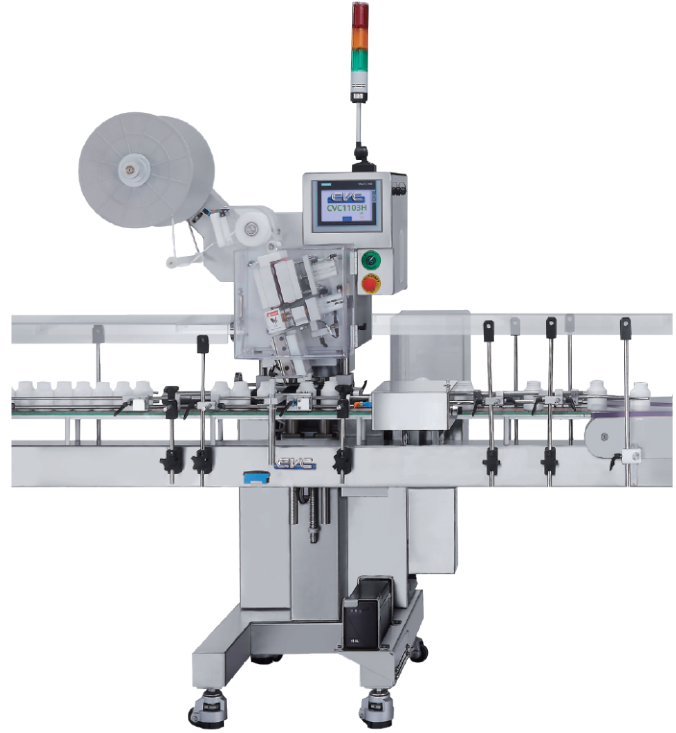

CVC 1103H 機器規格

類 型	U4
產 能	最高可達每分鐘 200-218 瓶 (需依客戶樣品實測為準)
適用 尺寸	乾燥包: 長度: 33-75 mm 寬度: 17-30 mm 厚度: 3-10 mm 瓶子: 瓶徑: Ø30-124 mm 瓶口內徑: Ø20-100 mm 瓶高: 50-220 mm
電 壓	220 V, 50/60 HZ, 1 PH
耗 電 量	900 VA (4.1 A)
氣 壓	6 bar (87 psi)
耗 氣 量	115 NL/min (4 CFM)
機器 尺寸 (長 x 寬 x 高)	910 x 985 x 2,270 mm
機器 淨 重	190 kg
噪 音 值	≤ 70 dB

刊載機台設備功能、規格及圖片等，
僅供參考，如有更改，恕不另行通知。

技術規格

選購配備

- 分瓶螺桿組 (適用瓶徑: Ø36~Ø80, 客制瓶更換規格件)
- 排瓶系統 (氣吹式或氣缸式)
- 排瓶確效
- 連線整合輸送帶
- 料筒夾具組
- 出料導引座
- 料捲外罩組
- 警示燈組
- 四方形瓶、長方形瓶擋瓶組
- 符合 USFDA 21 CFR PART 11
- OPC UA 用於數據採集

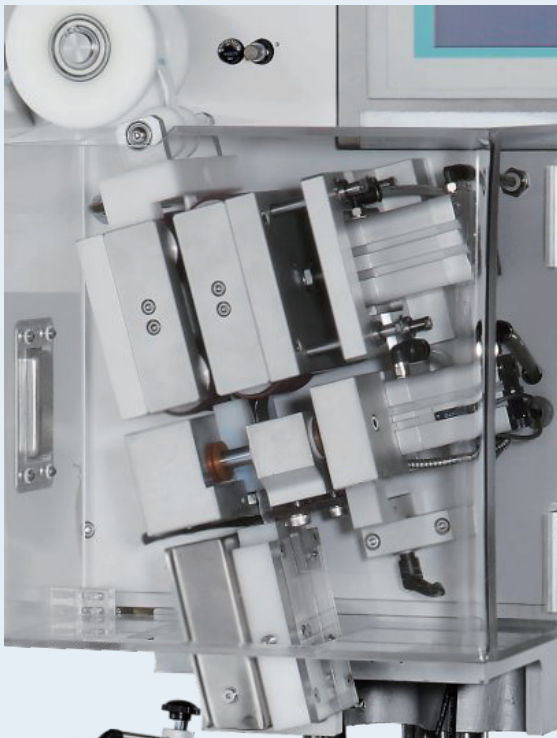

乾燥包捲由機台後方經輸送皮帶拉下進行檢測, 可精準設定裁切長度。

機器視圖

上視圖

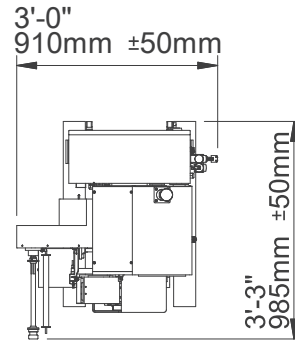

正視圖

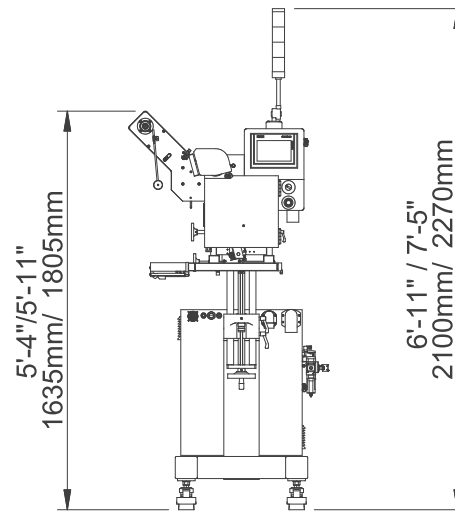

側視圖

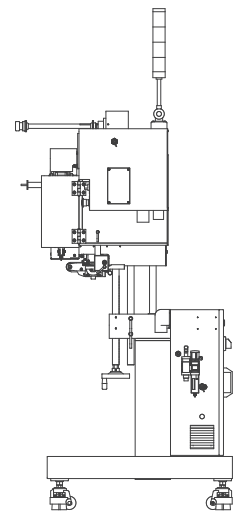

刊載機台設備功能、規格及圖片等，
僅供參考，如有更改，恕不另行通知。



CVC TECHNOLOGIES, INC.
皇將科技股份有限公司



聯絡我們

亞太總部 - 台灣

台中市大里區工業九路190號
Phone: 04 2496-3666 Fax: 04 3705-6555
www.cvctechnologies.com ; www.cvcusa.com
sales@cvctechnologies.com

USA

10861 Business Drive, Fontana, CA 92337
Phone: +1 (909) 355-0311
sales@cvcusa.com

中國

昆山市周市镇康庄路77号 郵編: 215314
Phone: +86 (512) 8363-6368
sales@cvctechnologies.com

印度

601/602, Manmandir Suraksha, Building No.3, Nahur
Village Road, Mulund (W), Mumbai - 400 080
Phone: +91 (22) 2562-1242, +91 (22) 2562-1243
sales@cvctechnologies.com